

交通規制完了までのカウントダウン表示を行っています ～一般国道113号 横倉道路改良工事～

令和4年3月
大河原土木事務所
道路建設第二班

- ◆一般国道113号は、新潟県から山形県南部・宮城県南部を横断し福島県相馬市に至る主要幹線道路であり、大河原土木事務所管内では緊急輸送道路にも指定される主要な交通軸となっています。
- ◆このうち角田市内では軟弱地盤を通過しておりますが、特に横倉地区では路面の沈下が進み大雨時には頻りに冠水被害を受けることから、令和3年5月より嵩上げ工事を実施しております。
- ◆工事は昼夜連続して片側交互通行規制を行いながら施工しておりますが、道路利用者への情報提供の一環として交通規制完了までのカウントダウン表示を開始しました。

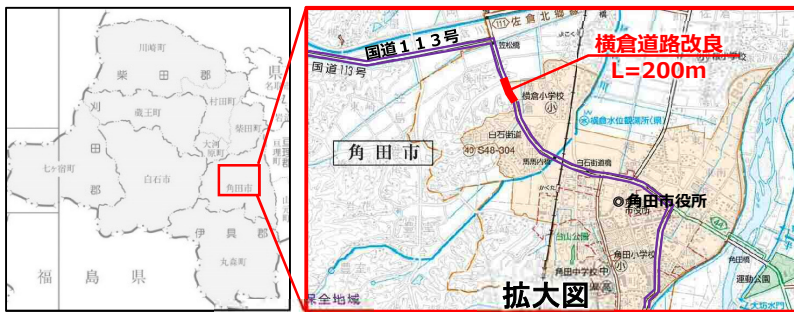

▲位置図



▲白石側交通規制状況



▲カウントダウン表示状況

- ◆本事業では、一般車両を通しながら道路を最大70cm嵩上げするため、仮設道路を設けて1車線ずつ嵩上げを行っております。

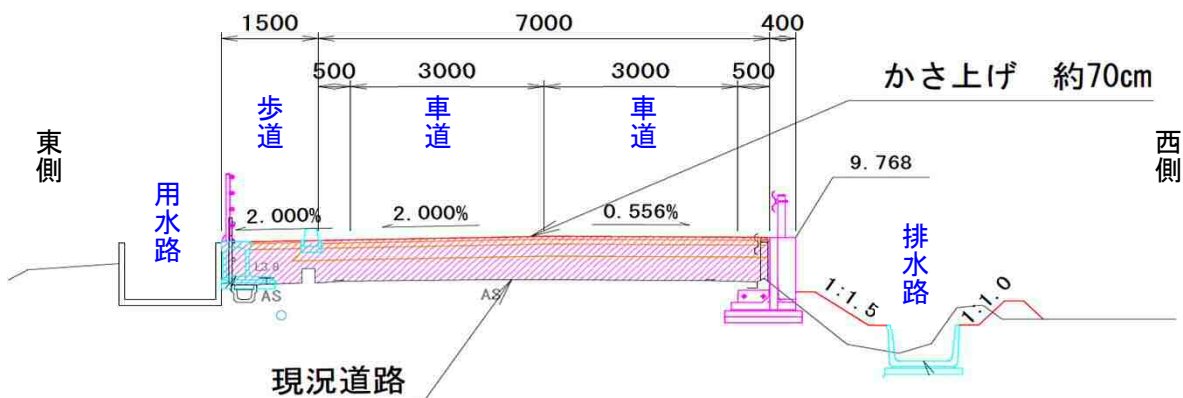

(国) 113号 横倉道路改良事業概要

- ◆本工区は軟弱地盤（最大軟弱層厚18m）のため嵩上げに伴い地盤改良が必要となりますが、経済性・施工性を考慮して荷重を増やさないよう軽量盛土工法を採用しています。
- ◆3月末の工事完成に向けて残工事を鋭意進めております。本事業によって、大雨時の通行規制が解消され、幹線道路の機能確保や地域の安全性向上につながるものです。



▲整備前現道冠水状況

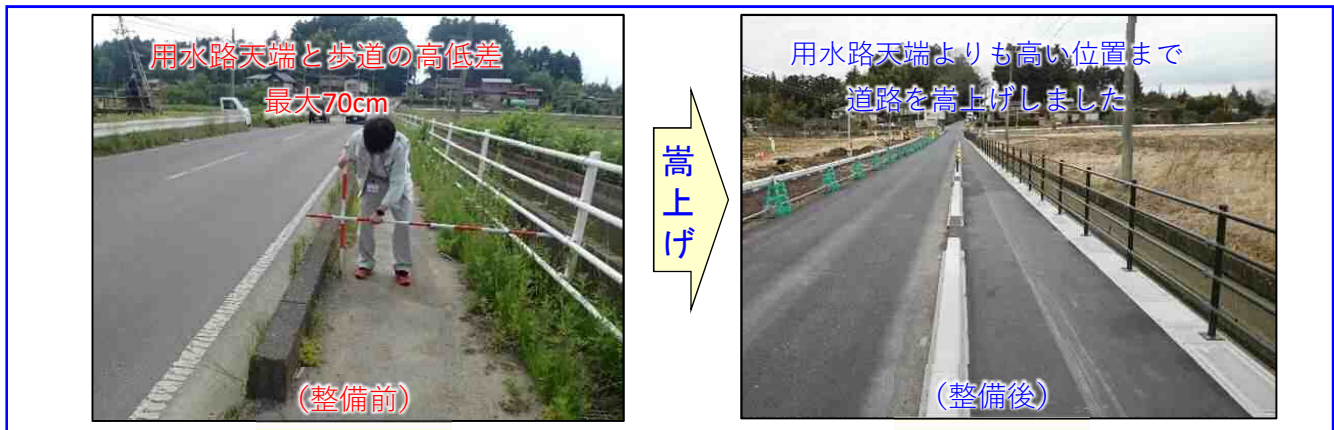

▲嵩上げ状況



▲使用した軽量盛土材



▲擁壁（ガードレール基礎）設置状況

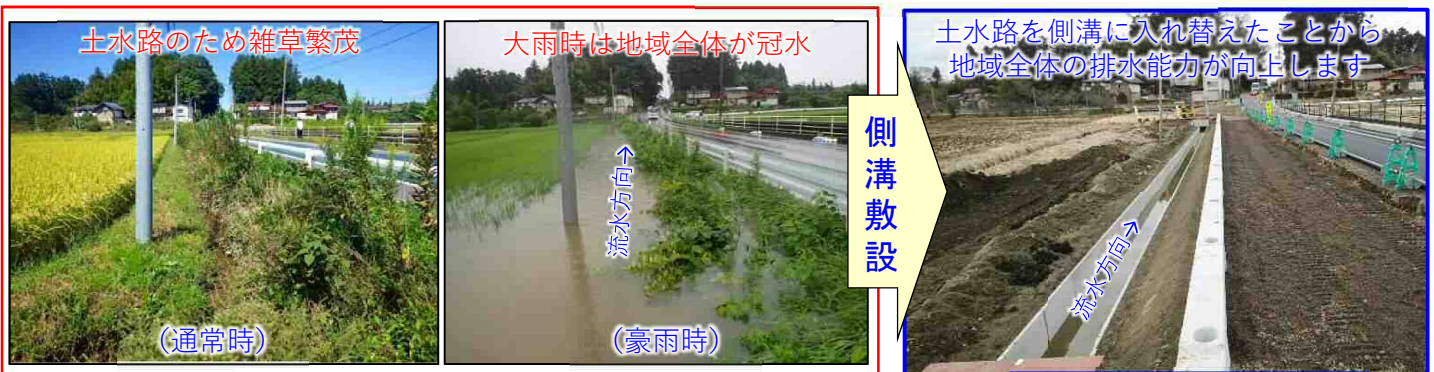

▲国道西側水路：整備前

▲国道西側水路：整備後

工事に関するお問合せは

- ◆発注者：宮城県大河原土木事務所 道路建設第二班 ☎0224-53-3110
- ◆施工者：株式会社松浦組 現場代理人 目黒 ☎0224-54-2032